



OWNER'S MANUAL  
**22" SQUARE PEAK**  
**SMOKELESS PATIO FIRE PIT**

MANUEL DU PROPRIÉTAIRE  
**PEAK CARRÉ DE 22"**  
**PUITS DE FEU DE PATIO SANS FUMÉE**

MANUAL DEL PROPIETARIO  
**FORMA CUADRADA DE 22 PULGADAS**  
**BRASERO SIN HUMO PARA PATIO**

SFP22SQ-B



## TIME WELL SPENT

Here at Blue Sky Outdoor Living, we believe in the value and benefits of spending time in nature. Our products are designed for your home's backyard, on the patio, camping, at the beach, or tailgating at your favorite sporting event.

You can rely on Blue Sky Outdoor Living to deliver durable, easy to use products that will enhance your next backyard, outdoor gathering or adventure.

Connect with us @blueskyoutdoorliving



Fill in the following information and retain this manual for future reference:

MODEL(S): \_\_\_\_\_

DATE OF PURCHASE: \_\_\_\_\_

PLACE OF PURCHASE: \_\_\_\_\_

RECEIPT NO: \_\_\_\_\_

**Part Number:** SFP22SQ-B

# FOR YOUR SAFETY

PLEASE READ AND UNDERSTAND ALL SAFETY RULES BEFORE ASSEMBLING AND USING THIS FIRE PIT. THIS FIRE PIT GENERATES HIGH HEAT. FAILURE TO FOLLOW THESE INSTRUCTIONS COULD RESULT IN A HAZARDOUS FIRE, CAUSING PROPERTY DAMAGE OR PHYSICAL INJURY.

## RULES FOR SAFE OPERATION

**CAUTION: FOR OUTDOOR USE ONLY. DO NOT USE INDOORS.**

**WARNING: USE ONLY ON HARD, LEVEL SURFACES. DO NOT USE ON ASPHALT, OR DIRECTLY ON A WOODEN OR COMPOSITE WOOD DECK. MAY CAUSE DISCOLORATION TO A CONCRETE SURFACE.**

- For adult use only – do not allow children to use the fire pit. Keep children and pets away from the fire pit while it is in use.
- We recommend placing the fire pit on flat concrete pavers or concrete patio stones when used on a concrete patio, concrete driveway or brick work to avoid discoloration of a permanent structure. This fire pit can also be used in a gravel or sanded area with all plastic cloth, grass/weeds, and other flammable materials removed to avoid contact with the fire pit.
- Do not use under a patio roof, low hanging branches, trellis, patio umbrellas, arbors, pergolas or overhangs of any kind including covered porches.
- Do not use in windy conditions.
- Do not leave fire unattended at any time.
- Avoid using softwoods such as pine or cedar, because they are likely to throw sparks. The use of seasoned hardwood is recommended.
- Do not burn charcoal briquettes, lump charcoal, manufactured logs, driftwood, trash, leaves, paper, cardboard, plywood or painted, stained or pressure-treated wood.

- Do not use dangerous flammable liquids such as gasoline, alcohol, diesel fuel or kerosene to light or relight fires. We recommend using a fire starter to get the initial burn going.
- Keep the outdoor fire pit a minimum of 10' (3.1 m) away from buildings, structures, flammable items and vehicles such as cars, trucks, vans, boats or RVs.
- Do not store or use LP gas cylinders within 10' (3.1 m) of this fire pit while it is in operation.
- Always use in accordance with all applicable local and state fire codes.
- Exercise the same precautions as you would with any open fire.
- Do not wear flammable or loose clothing when tending an open fire.
- All surfaces of this fire pit are hot when in operation. To avoid burns and injury, do NOT touch this fire pit until the fire is out and has completely cooled.
- Assure fire is completely extinguished before leaving fire pit.
- This fire pit should be inspected and cleaned regularly after each use.
- Any modifications to this fire pit may be dangerous and impact its performance.
- Do not empty ash catch tray of any burned residue until the burned materials have completely cooled.
- The fire pit should not be left outside uncovered when not in use. Exposure to weather, heavy use and UV rays may cause this product to develop a rusted patina.
- To avoid injury when moving the fire pit, two or more people are required.
- Do not attempt to move the fire pit once the fire is started.
- Do not place the fire pit in an area where it could be easily tripped over.

## HELPFUL HINTS

- This fire pit is constructed of steel which is susceptible to rust when exposed to outdoor conditions and fire. The unique design of this fire pit can generate heat in the burn chamber that can exceed 1,200 °F (650 °C). While we paint our fire pits with high temperature heat resistant paint, there are no commercially available paints suitable to meet these extremes. With use and time, these fire pits will show signs of rust. This will not impact the performance of the fire pit. The paint can be touched up with high-temperature paint, which is used on BBQ grills and other high heat appliances and can be found at most hardware stores.
- The fire grate in the bottom of this fire pit is removable. The grate is reinforced on one side but either side can be placed facing upward. Due to the high temperatures, there may some flex in the grate which will cause it to be wavy. This is normal and will not effect the performance of the fire pit.
- To clean out the ashes, wait until the fire pit and any residue left in the bottom of the pit has completely cooled. With a small wisk broom or your hand, push any ash or left over pieces of wood/pellets into the center of the grate. Lift up the ash catch by the two handles on either side of the grate and pull straight up directly out of the center of the fire pit. Place the ash catch with the grate on the ground. Remove the grate and let any ashes or wood fall into the ash catch. With the grate off empty the completely cooled contents of the ash catch into a waste container for disposal or in another designated area.

# PARTS LIST

UNPACK PARTS, MAKING SURE ALL PIECES ARE PRESENT BEFORE ATTEMPTING TO ASSEMBLE.

REF	QTY	DESCRIPTION
A	4	Side Panels
B	1	Ash Catch Tray
C	1	Reinforced Grate
D	8	M6x35mm Bolt
E	4	M6x12mm Bolt
F	12	M6 nut

## YOU WILL NEED

NOT INCLUDED IN PACKAGE

- Wood
- Fire starter and/or lighter

## ASSEMBLY

RECOMMEND TOOLS

- Phillips Screw Driver
- Wrench

Assemble with care, these parts do not need to be forced into place, they should slide together.

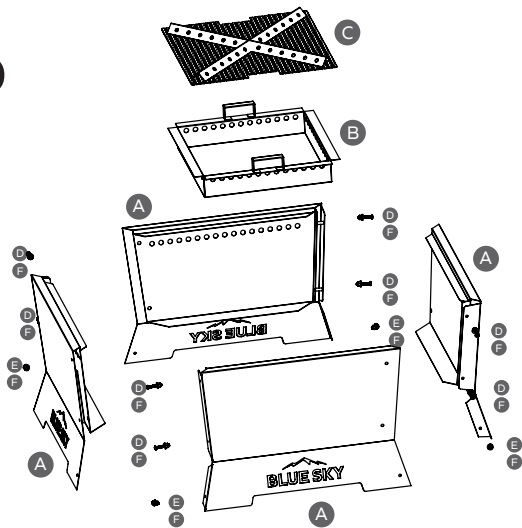

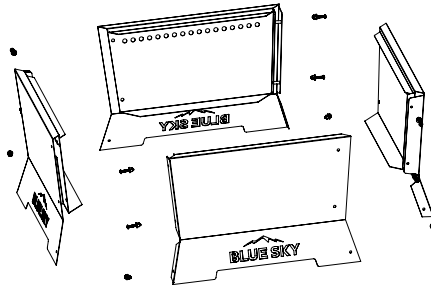

## STEP 1

Make sure the fire pit is a safe distance from all combustible materials. If using directly on the ground, level the area with a rake if necessary and remove any dry grass, overhanging branches, or other materials that could create a fire hazard.

Place the four side panels on a flat level surface (place a sheet of cardboard or a cloth in the assembly area to avoid scratching the outside surface of the panels.)

## STEP 2

Finger tighten fasteners until all parts are assembled - then finish by tightening all panels with a screwdriver and a wrench.

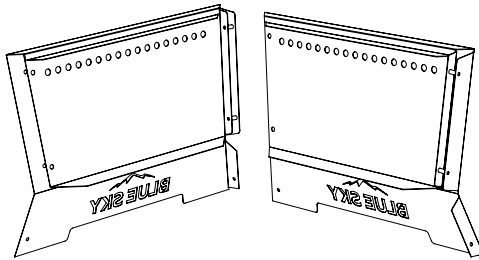

Line up two panels so one end with the full opening and one end with the inner fastener guides, slide together. The panel with the inner fastener guides will slide inside the other panel. The base/leg section of the panels will overlap but the short tab that bends should be under the top panel.

Make sure the holes line up and slide long fasteners, from the outside of the panel, in the upper two holes and finger tighten with nuts. Then use a short bolt to secure the two leg panels together with the head of the bolt on the outside of the panel and the nut on the inside. Repeat with the other panels.

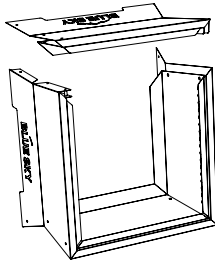

**Hint:** We found it easier to assemble three of the panels with them upright. Then laying the 3 sections down so the center panel is on its back with the other two panels facing straight up. It is easier to insert the remaining panel in the other two panels that are facing up.

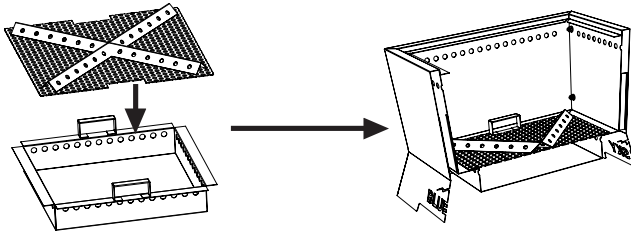

### STEP 3

When the 4th panel is secured in place, turn the fire pit upright and secure all the fasteners. With the help from another person, place the fire pit body in the desired location. Insert the grate into the ash catch, there are cutouts in the grate to position it to fit around the ash catch handles. Then place the ash catch, with the grate, into the fire pit by inserting it into the through the top of the burn chamber, it will rest on flanges at the bottom of the chamber.

**Note:** There are drain holes in the bottom of the ash catch to disperse rainwater. There could be ash and particulates in the ash catch which could be carried out with the water onto your deck or patio.

## HOW TO USE

**Caution:** Be careful when loading the firewood into the burn chamber not to drop logs onto the ash catch handles or the airflow flange at the top of the burn chamber.

Stack firewood in the fire pit - you can lay 3 - 16" split logs in the bottom of the fire pit and then alternate with 3 additional logs. We do not recommend stacking logs above the air injection holes. Doing so, could cause the fire pit to smoke.

When finished with your fire, let the flames burn out naturally. If you douse the fire with water to end the burn prematurely, you may damage your fire pit. Make sure the pit has completely cooled before handling.



# HOW THE SQUARE PEAK PATIO FIRE PIT WORKS:

1. Outside air is pulled into the bottom holes on the burn chamber and moves through the hollow walls up to the inside air injection holes.
2. The heated air is released through the air injection holes into the top of the burn chamber, infusing the fire with an extra boost of oxygen which improves the burn.
3. The improved burn vaporizes wood particles, creating little to no smoke or embers.

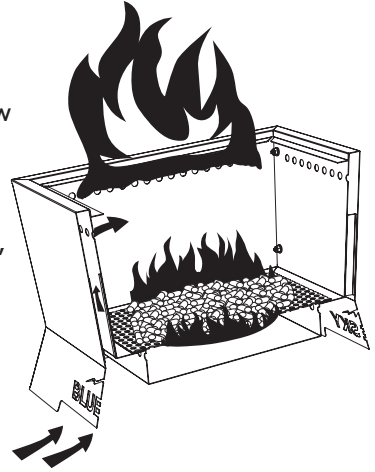

## THREE YEAR LIMITED WARRANTY

This product is warranted to the original purchaser of the product for a period of (3) years from the date of receipt. This warranty applies to the failure of the product to operate as designed and excludes all painted finishes.

If this product is defective, email [service@blueskyoutdoorliving.com](mailto:service@blueskyoutdoorliving.com) or call 1-800-459-4409 (Monday–Friday, 8:00 am–4:30 pm, CST). If the product is defective, we will replace the defective part at no cost to you. Please do not ship your product back to the store or to us unless we send you written instructions for return.

In the event it becomes necessary for your product to be returned, we will notify you how to proceed. A copy of your original purchase receipt must accompany the returned product.



### WARNING

Cancer and Reproductive Harm – [www.P65Warnings.ca.gov](http://www.P65Warnings.ca.gov)



## DU TEMPS BIEN PASSÉ

Chez Blue Sky Outdoor Living, nous croyons à la valeur et aux avantages de passer du temps dans la nature. Nos produits sont conçus pour la cour de votre domicile, la terrasse, le camping, la plage ou lors de votre événement sportif préféré.

Vous pouvez compter sur Blue Sky Outdoor Living pour fournir des produits durables et faciles à utiliser qui amélioreront votre arrière-cour, votre prochain rassemblement en plein air ou votre prochaine aventure.

Connectez-vous avec nous @blueskyoutdoorliving



Remplissez les informations suivantes et conservez ce manuel d'utilisation pour référence future:

MODÈLE(S):

---

DATE D'ACHAT:

---

LIEU D'ACHAT:

---

NO DE REÇU:

---

**Numéro de pièce:** SFP22SQ-B

# POUR VOTRE SÉCURITÉ

VEUILLEZ LIRE ET COMPRENDRE TOUTES LES CONSIGNES DE SÉCURITÉ AVANT D'ASSEMBLER ET D'UTILISER CE PUIITS DE FEU. CE PUIITS DE FEU GÉNÈRE UNE CHALEUR ÉLEVÉE. LE NON-RESPECT DE CES INSTRUCTIONS POURRAIT ENTRAÎNER UN INCENDIE DANGEREUX, CAUSANT DES DOMMAGES MATÉRIELS OU DES BLESSURES CORPORELLES.

## CONSIGNES POUR UN FONCTIONNEMENT SÉCURITAIRE

**ATTENTION : POUR L'USAGE À L'EXTÉRIEUR SEULEMENT. NE PAS UTILISER À L'INTÉRIEUR.**

**AVERTISSEMENT : UTILISER UNIQUEMENT SUR DES SURFACES DURES ET DE NIVEAU. NE PAS UTILISER SUR L'ASPHALTE OU DIRECTEMENT SUR UNE TERRASSE EN BOIS OU EN BOIS COMPOSITE. PEUT CAUSER LA DÉCOLORATION D'UNE SURFACE DE BÉTON.**

- Pour l'usage par des adultes seulement — ne laissez pas les enfants utiliser le puits de feu.
- Éloignez les enfants et les animaux domestiques du puits de feu pendant son utilisation.
- Nous recommandons de placer le puits de feu sur des pavés de béton plats ou des pierres de patio en béton lorsqu'il est utilisé sur un patio en béton, une allée en béton ou des zones faites de brique pour éviter la décoloration d'une structure permanente. Ce puits de feu peut également être utilisé dans une zone de gravier ou de sable avec tous les tissus, plastiques, herbes/mauvaises herbes et autres matériaux inflammables enlevés pour éviter tout contact avec le puits de feu.
- Ne pas utiliser sous un toit de terrasse, des branches basses, des treillis, des parasols de terrasse, des tonnelles, des pergolas ou des surplombs de toute sorte, y compris les porches couverts.
- Ne pas utiliser dans des conditions venteuses.
- Ne laissez jamais le feu sans surveillance.

- Évitez d'utiliser des bois résineux comme le pin ou le cèdre, car ils sont susceptibles de projeter des étincelles. L'utilisation de bois dur sec est recommandée.
- Ne brûlez pas de briquettes de charbon de bois, de charbon de bois en morceaux, de bûches manufacturées, de bois flotté, de déchets, de feuilles, de papier, de carton, de contreplaqué ou de bois peint, teint ou traité sous pression.
- N'utilisez pas de liquides inflammables dangereux tels que l'essence, l'alcool, le carburant diesel ou le kérosène pour allumer ou rallumer des feux. Nous vous recommandons d'utiliser un allume-feu pour démarrer la combustion initiale.
- Gardez le puits de feu extérieur à au moins 10 pi (3,1 m) des bâtiments, des structures, des objets inflammables et des véhicules tels que les voitures, les camions, les fourgonnettes, les bateaux ou les véhicules récréatifs.
- N'entreposez pas et n'utilisez pas de bouteilles de GPL à moins de 3,1 m (10 pi) de ce puits de feu pendant qu'il est en fonctionnement.
- Utilisez toujours conformément à tous les codes d'incendie locaux et nationaux applicables.
- Prenez les mêmes précautions qu'avec tout feu ouvert.
- Ne portez pas de vêtements inflammables ou amples lors de l'entretien d'un feu ouvert.
- Toutes les surfaces de ce puits de feu sont chaudes lorsqu'elles sont en fonctionnement. Pour éviter les brûlures et les blessures, ne touchez PAS ce puits de feu avant que le feu ne soit éteint et complètement refroidi.
- Assurez-vous que le feu est complètement éteint avant de quitter le puits de feu.
- Ce puits de feu doit être inspecté et nettoyé régulièrement après chaque utilisation.
- Toute modification apportée à ce puits de feu peut être dangereuse et affecter sa performance.
- Ne videz pas le cendrier de tout résidu brûlé tant que les matériaux brûlés n'ont pas complètement refroidi.
- Le puits de feu ne doit pas être laissé à l'extérieur à découvert lorsqu'il n'est pas utilisé. L'exposition aux intempéries, à une utilisation intensive et aux rayons UV peut entraîner le développement d'une patine rouillée sur ce produit.
- Pour éviter les blessures lors du déplacement du puits de feu, deux personnes ou plus sont nécessaires.
- N'essayez pas de déplacer le puits de feu une fois le feu allumé.
- Ne placez pas le puits de feu dans un endroit où une personne pourrait facilement trébucher dessus.

## ASTUCES UTILES

- Ce puits de feu est construit en acier qui est sensible à la rouille lorsqu'il est exposé aux conditions extérieures et au feu. La conception unique de ce puits de feu peut générer de la chaleur dans la chambre de combustion pouvant dépasser 1 200 °F (650 °C). Alors que nous recouvrons nos puits de feu avec une peinture à haute température résistante à la chaleur, il n'y a pas de peinture disponible dans le commerce adaptée pour répondre à ces conditions extrêmes. Avec l'utilisation et le temps, ces puits de feu montreront des signes de rouille. Cela n'affectera pas la performance du puits de feu. La peinture peut être retouchée avec de la peinture à haute température, qui est utilisée sur les barbecues et autres appareils à haute température et que l'on peut trouver dans la plupart des quincailleries.
- La grille de feu au fond de ce puits de feu est amovible. La grille est renforcée d'un côté, mais chaque côté peut être placé en faisant face vers le haut. En raison des températures élevées, la grille peut fléchir, ce qui la fera onduler. Ceci est normal et n'affectera pas la performance du puits de feu.
- Pour nettoyer les cendres, attendez que le puits de feu et tout résidu laissé au fond du puits de feu aient complètement refroidi. Avec un petit balai ou votre main, poussez les cendres ou les morceaux de bois/granules restants au centre de la grille. Soulevez le cendrier par les deux poignées de chaque côté de la grille et tirez directement vers le haut depuis le centre du puits de feu. Placez le cendrier avec la grille sur le sol. Retirez la grille et laissez tomber les cendres ou le bois dans le cendrier. Une fois la grille retirée, videz le contenu complètement refroidi du cendrier dans un conteneur à déchets ou dans une autre zone désignée pour l'élimination.

# LISTE DES PIÈCES

DÉBALLEZ LES PIÈCES EN VOUS ASSURANT QUE TOUTES LES PIÈCES SONT PRÉSENTES AVANT D'ESSAYER DE LES ASSEMBLER.

REF	QTÉ	DESCRIPTION
A	4	Panneaux latéraux
B	1	Cendrier
C	1	Grille renforcée
D	8	Boulon M6x35mm
E	4	Boulon M6x12mm
F	12	Écrou M6

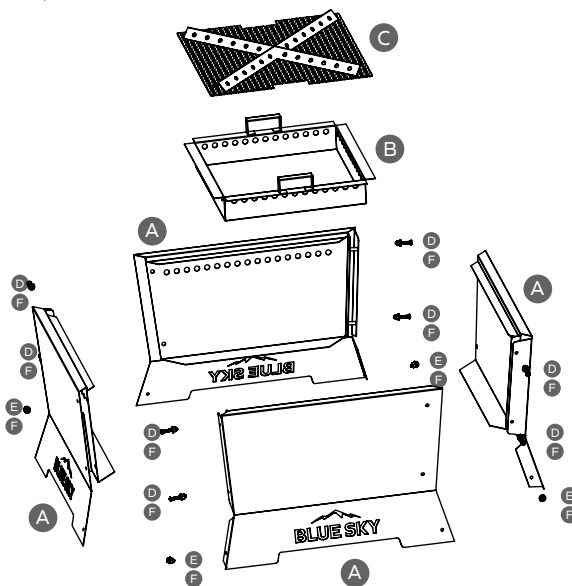

## VOUS AUREZ BESOIN DE

NON INCLUS DANS L'EMBALLAGE

- Bois
- Allume-feu et/ou briquet

# ASSEMBLAGE

## OUTILS RECOMMANDÉS

- Tournevis cruciforme
- Clé

Assemblez avec soin. Ces pièces n'ont pas besoin d'être forcées, elles doivent glisser ensemble.

## ÉTAPE 1

Assurez-vous que le puits de feu est à une distance sécuritaire de tous les matériaux combustibles. Si vous utilisez directement sur le sol, nivelez la zone avec un râteau si nécessaire et enlevez toute herbe sèche, branches en surplomb ou autres matériaux qui pourraient créer un risque d'incendie.

Placez les quatre panneaux latéraux sur une surface plane (placez une feuille de carton ou un chiffon dans la zone d'assemblage pour éviter de rayer la surface extérieure des panneaux.)

## ÉTAPE 2

Serrez les attaches à la main jusqu'à ce que toutes les pièces soient assemblées — puis terminez en serrant tous les panneaux avec un tournevis et une clé.

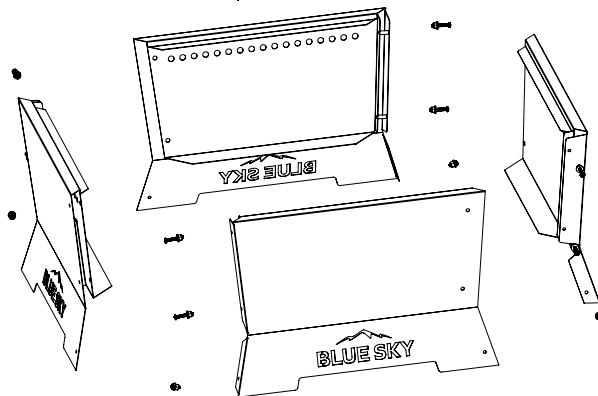

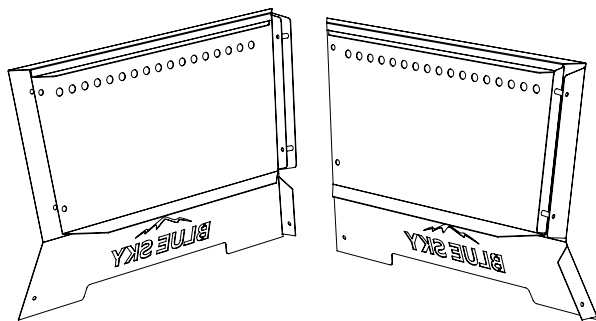

Alignez deux panneaux de sorte qu'une extrémité avec l'ouverture complète et une extrémité avec les guides d'attaches intérieurs glissent ensemble. Le panneau avec les guides d'attaches intérieurs glissera à l'intérieur de l'autre panneau. La section base/pied des panneaux se chevauchera, mais la languette courte qui se plie doit se trouver sous le panneau supérieur.

Assurez-vous que les trous s'alignent et glissez les longues attaches de l'extérieur du panneau dans les deux trous supérieurs et serrez à la main avec des écrous. Ensuite, utilisez un boulon court pour fixer les deux panneaux de pieds avec la tête du boulon à l'extérieur du panneau et l'écrou à l'intérieur. Répétez avec les autres panneaux.

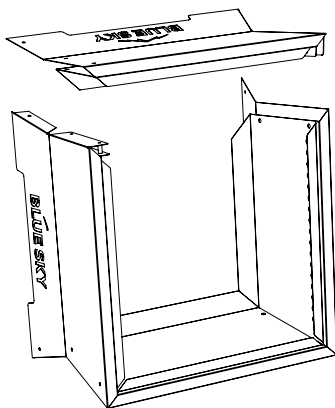

**Astuce:** Nous avons trouvé qu'il était plus facile d'assembler trois des panneaux en les tenant debout. Ensuite, posez les 3 sections de sorte que le panneau central soit sur le dos avec les deux autres panneaux orientés vers le haut. Il est plus facile d'insérer le panneau restant dans les deux autres panneaux orientés vers le haut.



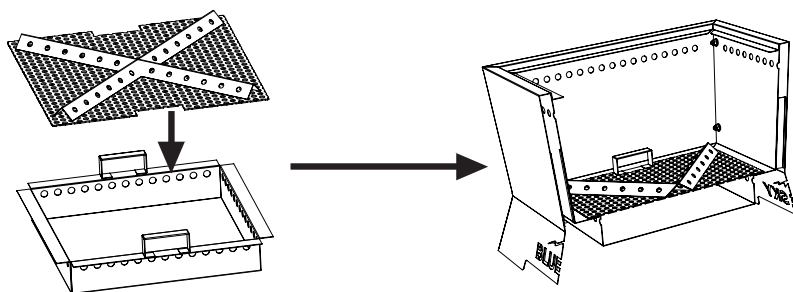

### ÉTAPE 3

Lorsque le 4e panneau est fixé en place, tournez le puits de feu à la verticale et fixez toutes les attaches. Avec l'aide d'une autre personne, placez le corps du puits de feu à l'endroit désiré. Insérez la grille dans le cendrier, il y a des découpes dans la grille pour la positionner autour des poignées du cendrier. Ensuite, placez le cendrier, avec la grille, dans le puits de feu en l'insérant par le haut de la chambre de combustion, il reposera sur des brides au fond de la chambre.

**Remarque:** Il y a des trous de drainage au fond du cendrier pour disperser l'eau de pluie. Il pourrait y avoir des cendres et des particules dans le cendrier qui pourraient être menées avec l'eau sur votre terrasse ou votre patio.

### COMMENT UTILISER

**Attention:** Lors du chargement des bûches dans la chambre de combustion, veillez à ne pas laisser tomber de bûches sur les poignées du cendrier ou sur la bride de circulation d'air en haut de la chambre de combustion.

Empilez des bûches dans le puits de feu — vous pouvez placer 3 bûches fendues de 16 po au fond du puits de feu, puis alterner avec 3 bûches supplémentaires. Nous ne recommandons pas d'empiler les bûches au-dessus des trous d'injection d'air. Cela pourrait mener le puits de feu à fumer.

Lorsque vous avez terminé avec votre feu, laissez les flammes s'éteindre naturellement. Si vous arrosez le feu d'eau pour mettre fin à la combustion prématurément, vous risquez d'endommager votre puits de feu. Assurez-vous que le puits de feu s'est complètement refroidi avant de le manipuler.

# COMMENT FONCTIONNE LE PUIS DE FEU DE PATIO CARRÉ PEAK :

1. L'air extérieur est aspiré dans les trous inférieurs de la chambre de combustion et se déplace à travers les parois creuses jusqu'aux trous d'injection d'air intérieurs.
2. L'air chauffé est libéré par les trous d'injection d'air dans le haut de la chambre de combustion, infusant le feu avec une poussée supplémentaire d'oxygène qui améliore la combustion.
3. La combustion améliorée vaporise les particules de bois, créant peu ou pas de fumée ou de braises.

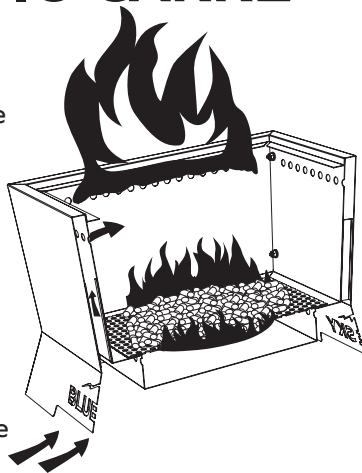

## GARANTIE LIMITÉE DE TROIS ANS

Ce produit est garanti à l'acheteur original du produit pour une période de (3) ans à compter de la date du reçu. Cette garantie s'applique au défaut de fonctionnement du produit comme conçu et exclut toutes les finitions peintes.

Si ce produit est défectueux, envoyez un courriel à [service@blueskyoutdoorliving.com](mailto:service@blueskyoutdoorliving.com) ou appelez le 1-800-459-4409 (du lundi au vendredi, de 8h00 à 16h30, HNC). Si le produit est défectueux, nous remplacerons la pièce défectueuse gratuitement. Veuillez ne pas renvoyer votre produit au magasin ou à nous, sauf si nous vous envoyons des instructions écrites pour le retour.

Dans le cas où le retour de votre produit s'avérerait nécessaire, nous vous informerons de la marche à suivre. Une copie de votre reçu d'achat original doit accompagner le produit retourné.



### AVERTISSEMENT

Cancer et dangers pour la reproduction – [www.P65Warnings.ca.gov](http://www.P65Warnings.ca.gov)



## TIEMPO BIEN INVERTIDO

En Blue Sky Outdoor Living creemos en la importancia y los beneficios de pasar tiempo en la naturaleza. Nuestros productos están diseñados para el jardín de su casa, un campamento, la playa o para seguir de cerca su evento deportivo favorito.

Puede confiar en que Blue Sky Outdoor Living ofrece productos duraderos y fáciles de usar que mejorarán su patio y sus reuniones o aventuras al aire libre.

Conéctese con nosotros @blueskyoutdoorliving



Complete la siguiente información y conserve este manual como referencia futura:

MODELO(S):

---

FECHA DE COMPRA:

---

LUGAR DE COMPRA:

---

RECIBO DE COMPRA N°:

---

**Número de parte:** SFP22SQ-B

# PARA SU SEGURIDAD

ASEGÚRESE DE LEER Y COMPRENDER TODAS LAS NORMAS DE SEGURIDAD ANTES DE ENSAMBLAR Y UTILIZAR ESTA FOGATA EXTERIOR. ESTE BRASERO PRODUCE MUCHO CALOR. NO SEGUIR ESTAS INSTRUCCIONES PODRÍA CAUSAR UN INCENDIO Y PROVOCAR DAÑOS MATERIALES O LESIONES.

## REGLAS PARA UN USO SEGURO

**PRECAUCIÓN:** SOLO PARA USO EXTERIOR. NO UTILIZAR EN INTERIORES.

**ADVERTENCIA:** SOLO DEBE UTILIZARSE EN SUPERFICIES SÓLIDAS Y NIVELADAS. NO UTILIZAR SOBRE ASFALTO O DIRECTAMENTE SOBRE UNA PLATAFORMA DE MADERA O MADERA COMPUESTA. PUEDE PROVOCAR DECOLORACIÓN A UNA SUPERFICIE DE CONCRETO.

- Solo para adultos. No permita que los niños utilicen el anillo para fogata. Mantenga a los niños y las mascotas alejados del anillo para fogata mientras esté en uso.
- Recomendamos colocar el brasero en adoquines lisos o baldosas de hormigón cuando se lo utilice en caminos y patios de hormigón o superficies de ladrillo para evitar la decoloración de una superficie permanente. Este brasero también puede utilizarse sobre arena o grava, siempre que ningún plástico, tela, césped/hierbas y otros materiales inflamables entren en contacto con este.
- No usar debajo de una pérgola, ramas de poca altura, un enrejado con plantas, sombrillas de patio, o salientes de cualquier tipo, incluidos porches cubiertos.
- No lo utilice en días ventosos.
- Nunca deje el fuego sin supervisión.
- No queme briquetas de carbón, carbón en trozos, troncos prefabricados, madera flotante, basura, hojas, papel, cartón, contrachapado o madera pintada, manchada o prensada.

- Mantenga el brasero para aire libre a una distancia mínima de 10' (3.1 m) de construcciones, estructuras, elementos inflamables y vehículos como automóviles, camiones, camionetas, embarcaciones o casas rodantes.
- No almacene o utilice bombonas de GLP a una distancia de menos de 10' (3.1 m) de este brasero mientras esté encendido.
- Siempre utilícelo de acuerdo con los códigos contra incendios locales y estatales que correspondan.
- Tome los mismos recaudos que tomaría con cualquier fogata en exteriores.
- No utilice ropa inflamable u holgada cuando vigile la fogata.
- Todas las superficies del foso para fogatas se calientan mientras se lo utiliza. Para evitar quemaduras y lesiones, NO toque la fogata exterior hasta que el fuego se apague y la fogata se haya enfriado por completo.
- Asegúrese de que el fuego se encuentre apagado por completo antes de dejar la fogata exterior.
- La fogata exterior se debe controlar y limpiar con regularidad después de cada uso.
- Cualquier modificación que se le haga al brasero puede ser peligrosa y afectar a su rendimiento.
- Las modificaciones a este dispositivo pueden ser peligrosas y están prohibidas.
- No vacíe el recolector vertical de cenizas hasta que los residuos de la combustión se hayan enfriado por completo.
- El foso para fogatas no debe quedar a la intemperie y sin cubrir cuando no esté en uso. La exposición a la intemperie y a los rayos UV y el uso excesivo pueden hacer que este producto desarrolle una pátina de óxido.
- Para prevenir lesiones, se requieren dos o más personas para mover el brasero.
- No intente mover la fogata exterior después de haber encendido el fuego.
- No ubique la fogata exterior en un lugar donde pueda provocar caídas.

## CONSEJOS ÚTILES

- El brasero es de acero, por lo que suele oxidarse cuando se encuentra expuesto al aire libre y al fuego. El diseño único de este brasero genera calor en el compartimento de combustión que puede superar los 1,200 °F (650 °C). Si bien colocamos pintura resistente a altas temperaturas en el brasero, no hay a la venta pinturas adecuadas para resistir estas temperaturas extremas. Con el uso y el paso del tiempo, los braseros tendrán indicios de oxidación. Esto no afectará el desempeño del brasero. La pintura se puede retocar con pintura resistente a altas temperaturas, la que se utiliza en parrillas para barbacoas y en otros equipos que funcionan con altas temperaturas. Estas pinturas se pueden conseguir en la mayoría de las ferreterías.
- La rejilla del fondo de este brasero es desmontable. La rejilla está reforzada de un lado, pero cualquier lado puede colocarse hacia arriba. Debido a las altas temperaturas, puede haber cierta flexión en la rejilla, lo que hará que se ondule. Esto es normal y no afectará el desempeño del brasero.
- Para limpiar las cenizas, espere a que el brasero y cualquier residuo que quede en el fondo se hayan enfriado por completo. Con una escoba pequeña o con la mano, empuje las cenizas o los trozos de madera y pellets sobrantes hacia el centro de la rejilla. Levante el depósito de cenizas por las dos asas situadas a ambos lados de la rejilla y sáquelo directamente del centro del brasero. Coloque el depósito de cenizas con la rejilla en el suelo. Retire el depósito de cenizas y deje que estas o la madera caigan en el depósito. Con la rejilla apagada, vacíe el contenido completamente enfriado del depósito de cenizas en un contenedor de residuos para su eliminación o en otra zona designada.

# LISTA DE PIEZAS

DESEMBALE LAS PARTES Y ASEGÚRESE DE QUE TODAS LAS PIEZAS ESTÉN PRESENTES ANTES DE INTENTAR EL ENSAMBLAJE.

REF	CANT	DESCRIPCIÓN
A	4	Paneles laterales
B	1	Bandeja recolectora de cenizas
C	1	Rejilla reforzada
D	8	Tornillo M6 x 35 mm
E	4	Tornillo M6 x 12 mm
F	12	Tuerca M6

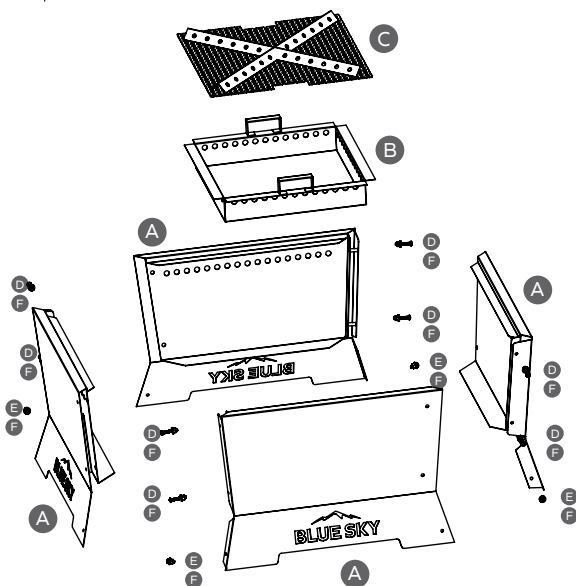

## TAMBIÉN NECESITARÁ

NO INCLUIDO EN EL PAQUETE

- Madera
- Iniciador de fuego o encendedor

# MONTAJE

## HERRAMIENTAS RECOMENDADAS

- Destornillador Phillips
- Llave inglesa

Ensamble con cuidado; estas piezas no necesitan forzarse en su lugar, deben deslizarse juntas.

### PASO 1

Asegúrese de que el brasero se encuentre a una distancia prudente de cualquier material inflamable. Si se utiliza directamente en el suelo, nivele la zona con un rastrillo si es necesario y elimine la hierba seca, las ramas colgantes u otros materiales que puedan crear un riesgo de incendio.

Coloque los cuatro paneles laterales sobre una superficie plana y nivelada (coloque una hoja de cartón o un paño en la zona de montaje para evitar rayar la superficie exterior de los paneles).

### PASO 2

Ajuste con los dedos los sujetadores hasta ensamblar todas las partes; luego ajuste todos los paneles con un destornillador y una llave.

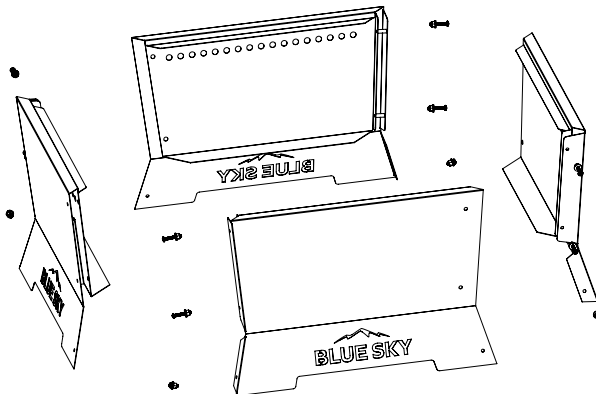



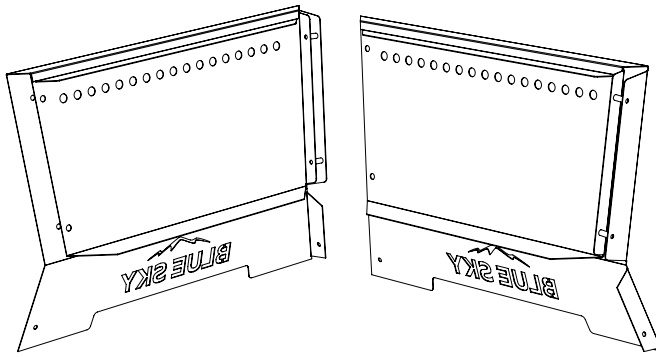

Alinee dos paneles de manera que un extremo con la abertura completa y otro con las guías de sujeción interiores se deslicen juntos. El panel con las guías de sujeción interiores se deslizará dentro del otro panel. La sección de la base o pata de los paneles se superpondrá, pero la lengüeta corta que se dobla debe estar debajo del panel superior.

Asegúrese de que los agujeros están alineados y deslice los sujetadores largos, desde el exterior del panel, en los dos agujeros superiores y ajuste las tuercas con los dedos. A continuación, utilice un tornillo corto para asegurar los paneles de dos patas juntos con la cabeza del tornillo en el exterior del panel y la tuerca en el interior. Repita el proceso con los otros paneles.

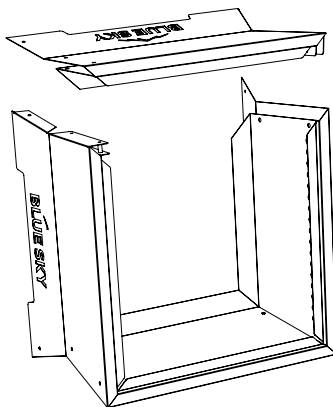

**Sugerencia:** Nos resultó más fácil montar tres de los paneles en posición vertical. A continuación, coloque las 3 secciones de manera que el panel central esté de apoyado en su parte trasera con los otros dos paneles mirando hacia arriba. Es más fácil insertar el panel restante en los otros dos paneles que están hacia arriba.

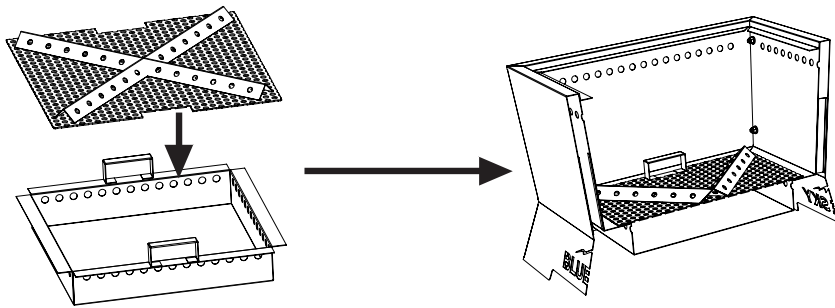

### PASO 3

Cuando el 4.º panel esté asegurado en su lugar, gire el brasero en posición vertical y asegure todos los sujetadores. Con la ayuda de otra persona, coloque el cuerpo del brasero en el lugar deseado. Coloque la rejilla en el depósito de la ceniza; hay recortes en la rejilla para colocarla alrededor de las asas del depósito de la ceniza. A continuación, coloque el depósito de las cenizas, con la rejilla, en el brasero e introdúzcalo por la parte superior de la cámara de combustión; se apoyará en los bordes de la parte inferior de la cámara.

**Nota:** Hay orificios de drenaje en el fondo del depósito de cenizas para dispersar el agua de lluvia. Puede haber cenizas y partículas en el depósito de cenizas que podrían ser arrastradas por el agua a su terraza o patio.

### CÓMO UTILIZARLO

**Atención:** Tenga cuidado cuando cargue la leña en la cámara de combustión de no dejar caer los troncos sobre las asas del depósito de cenizas o el borde de flujo de aire en la parte superior de la cámara de combustión. .

Apilar la leña en el brasero: puede colocar troncos cortados de 3 a 16 pulgadas en el fondo del brasero; luego alterne con 3 troncos adicionales. No se recomienda apilar troncos por encima de los orificios de inyección de aire. Esto puede provocar que el brasero eche humo.

Cuando termine con el fuego, deje que las llamas se apaguen de forma natural. Si le echa agua al fuego para que se apague sin tener que esperar a que se apague solo, puede dañar el brasero. Asegúrese de que se haya enfriado por completo antes de moverlo.

# CÓMO FUNCIONA EL BRASERO DE FORMA CUADRADA PARA PATIO:

1. El aire exterior se introduce en los orificios inferiores de la cámara de combustión y se desplaza a través de las paredes huecas hasta los orificios interiores de inyección de aire.
2. El aire caliente se libera a través de los orificios de inyección de aire en la parte superior de la cámara de combustión, lo que proporciona más oxígeno al fuego y mejora la llama.
3. La llama mejorada vaporiza las partículas de madera, lo que genera muy poco humo o brasas.

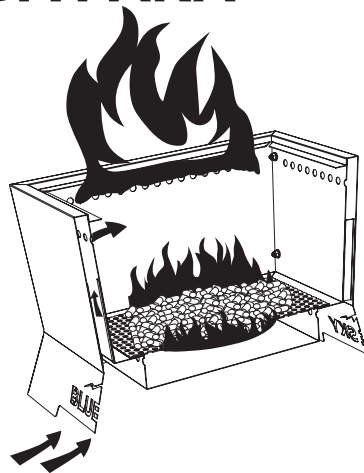

## GARANTÍA LIMITADA DE 3 AÑOS

El producto cuenta con una garantía de (3) tres años para el comprador original a partir de la fecha de recepción del producto. La garantía incluye el mal funcionamiento del producto y no incluye los acabados de pintura.

Si este producto es defectuoso, envíe un correo electrónico a [service@blueskyoutdoorliving.com](mailto:service@blueskyoutdoorliving.com) o llame a 1-800-459-4409 (de lunes a viernes, de 08:00 a.m. a 04:30 p.m., CST) Si el producto es defectuoso, reemplazaremos la pieza defectuosa sin costo para usted. No devuelva su producto a la tienda ni a nosotros, a menos que le enviemos instrucciones escritas para su devolución.

En caso de que sea necesario devolver su producto, le notificaremos cómo proceder. El producto devuelto se debe acompañar con una copia de su recibo de compra original.



### ADVERTENCIA

Cancer y daño reproductivo – [www.P65Warnings.ca.gov](http://www.P65Warnings.ca.gov)



# BLUE SKY™

OUTDOOR LIVING

Imported by / Importé par / Importado por

Quality Craft  
Romeoville, IL 60446  
service@blueskyoutdoorliving.com  
1-800-459-4409  
www.blueskyoutdoorliving.com

Made in China / Fabriqué en Chine / Hecho en China



@blueskyoutdoorliving

Patent pending  
Brevet en instance  
Patente pendiente

BKOLPFPSQ-08/21