



OWNER'S MANUAL
OUTDOOR KITCHEN SINK

MANUEL DU PROPRIÉTAIRE
**ÉVIER DE CUISINE
EXTÉRIEURE**

MANUAL DEL PROPIETARIO
**FREGADERO DE COCINA
PARA EXTERIORES**

OKCSS2317-SINK



TIME WELL SPENT

We believe in the value and benefits of spending time outdoors. Our goal is to provide you with a wide variety of outdoor related products that allow you to spend endless days outside, generating loads of laughter and creating memories that will last a lifetime.

Blue Sky Outdoor Living offers high quality, on-trend, outdoor living products that will bring an enhanced experience to any backyard, outdoor gathering or adventure.

Connect with us @blueskyoutdoorliving



Fill in the following information and retain this manual for future reference:

MODEL(S):

DATE OF PURCHASE:

PLACE OF PURCHASE:

RECEIPT NO:

GETTING STARTED

All sinks and drainers are inspected prior to leaving the factory and they have been carefully packaged to prevent any damage during shipping and handling. On occasion, damage in handling between the factory and your home may occur. Please inspect each part carefully prior to assembly and installation. If damage is discovered, contact our Customer Service team at 1-800-459-4409 for quick results to any issues that may arise.

If you have unpacked all your boxes, and checked for damage, please make sure not to mix components.

Your installation must comply with all local plumbing and building codes. Have a qualified tradesman do or approve your plumbing installation.

FOR YOUR SAFETY

BEFORE STARTING THE INSTALLATION, READ THIS ENTIRE GUIDE TO FAMILIARIZE YOURSELF WITH THE SAFETY AND LOCATION WARNINGS AND ASSEMBLY STEPS.

THE INSTALLATION OF ANY OF BLUE SKY OUTDOOR KITCHEN CABINET OR ACCESSORY NOT PERFORMED ACCORDING TO THE INSTRUCTIONS PRESENTED IN THIS GUIDE COULD VOID THE WARRANTY OF THE PRODUCT.

WARNING

Blue Sky Outdoor Kitchen Cabinets should be moved, assembled or installed with two or more people to avoid injury from lifting.

Do not let children climb on the cabinets, hang on doors / drawers or leave children unattended near the cabinets. These actions could cause tipping that could lead to serious or fatal injury. Securely attach cabinets to a wall or gang several cabinets together using the fasteners included with each cabinet to avoid serious injury.

Note the listed weight capacities and do not overload cabinets. Overloading could cause cabinets to become unstable and cause serious or fatal injury.

WARNING

Wear protective eye wear, gloves, and boots during assembly.

Always maintain a clean, organized work area.

PARTS LIST

UNPACK PARTS, MAKING SURE ALL PIECES ARE PRESENT BEFORE ATTEMPTING TO ASSEMBLE.

REF	QTY	DESCRIPTION
A	1	Sink
B	1	Sink drainer and stopper set

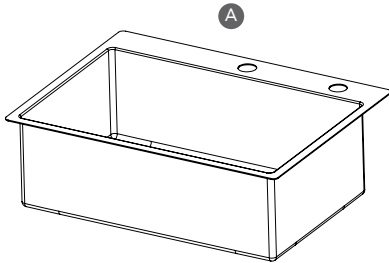

ASSEMBLY

TOOLS REQUIRED FOR ASSEMBLY

Not Included:

- Eye Protection
- Gloves
- Silicone Adhesive
- Wrench

DRAINER TO SINK ASSEMBLY

Before assembling the sink drainer (B) to the Sink (A) and installing the sink make sure the Sink Cabinet is fully assembled with the sink top in place. Place the sink into the sink top opening to insure fit. Remove the sink from the top for easier drainer assembly.

Open the Sink strainer set (B), remove the Drainer stopper and basket and set aside. Unscrew the Drain Housing from the Drain Body and set gaskets aside.

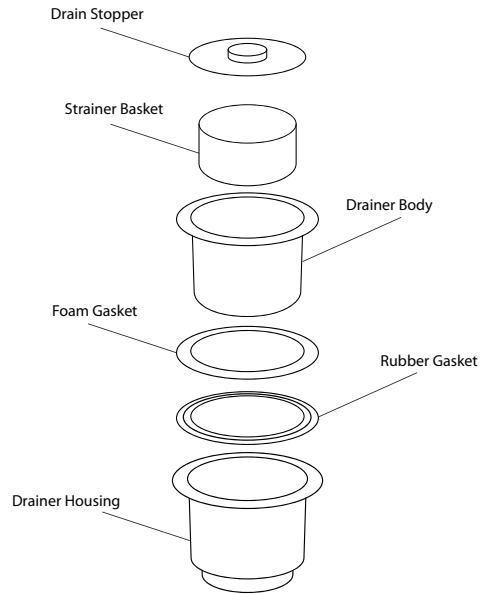

Slide Foam Gasket onto Drainer Body, and over the threaded area. Slide the Drainer Body through the sink opening from above the sink.

With the Sink Body Bottom going through the sink base, slide the rubber gasket from underneath the sink onto the drainer body bottom, and over the threads.

Thread the drain housing over the bottom of the Drain Body from underneath the sink until tight - do not over tighten.

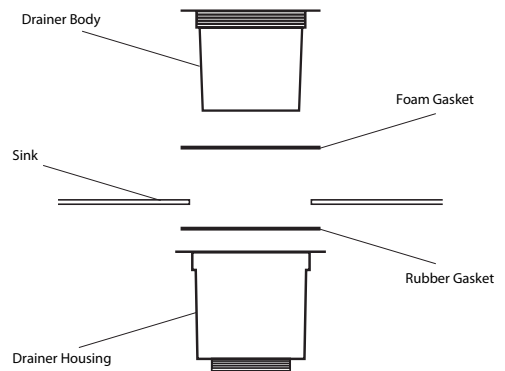

SINK INSTALLATION

Now that the sink drainer has been assembled to the sink, prepare the sink cabinet top for the sink.

Choose an appropriate silicone adhesive/sealant for stainless steel, kitchen and outdoor use.

Follow the manufacturers instructions for the silicone adhesive/sealant and apply sealant all around the inside lip of the cabinet top sink cutout.

Carefully lower the sink (A) into the sink cutout. Make sure the rim of the sink is securely sitting inside the cabinet top sink cutout.

Add weight to the sink to press it against the top making sure to protect the sink surface with cardboard or towel.

Wipe off excess silicone sealant/adhesive and allow to dry following the manufacturers instructions.

With sink and drainer now in place connect the sink drainer to your water outlet complying with all local plumbing and building code.

Before operating make sure to check for leaks and tighten drain connections where needed.

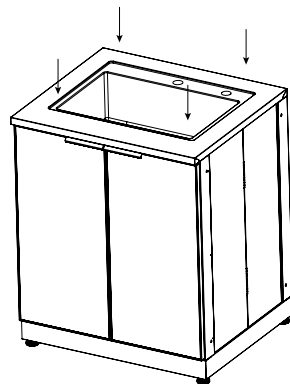
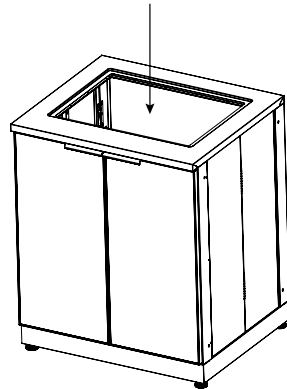
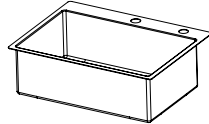
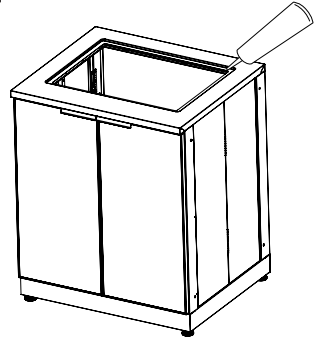

CARE AND MAINTENANCE

- To keep your sink looking clean and fresh, wash with fresh water, a mild detergent and a micro fiber cloth. Then rinse with clean water and dry with a soft cloth, go with the grain on any brushed stainless-steel surface. If preferred, you can use products specifically designed to clean stainless steel.
- Do not use abrasive cleaners or sponges / pads that are abrasive, these products will dull the finish and harm the longevity of the product.
- Also, stainless-steel may show "tea" staining if not washed often in coastal locations or in close proximity to a chlorine or saltwater swimming pool.
- If your stainless-steel shows signs of oxidization, take the following steps to rejuvenate its appearance. First, try cleaning with fresh water and a non-abrasive cleaning sponge. If you run into a stubborn stain, use a stainless-steel cleanser (follow the cleanser's direction - follow warnings with regard to use on a food preparation surface).
- NOTE: Always rub / wipe / clean the stainless-steel with the grain. Wiping across the grain can ruin the finish and cause the stainless-steel to lose its brilliance.
- Water with high iron content can leave rusty residue.
- Salt that is left sitting on the products or gets splashed up on the cabinets in snowy weather can cause corrosion.
- Trapped moisture under cutting boards, rubber mats, metal trays or cans could lead to corrosion.

AVOID USING THESE CHEMICALS ON / AROUND THESE CABINETS:

- Products that include strong acids or alkaline can damage your cabinets: Vinegars, white wine, mustard, tomato-based products, lemons, some carbonated beverages etc.

- Chloride cleansers which includes bleach or any other cleaning materials that contain bleach.
- Muriatic acid (often used to clean tile/concrete)

ONE YEAR LIMITED WARRANTY

This product is warranted to the original purchaser of the product for a period of (1) year from the date of receipt. This warranty applies to the failure of the product to operate as designed.

If this product is defective, email service@blueskyoutdoorliving.com or call 1-800-459-4409 (Monday–Friday, 8:00 am–4:30 pm, CST). If the product is defective, we will replace the defective part at no cost to you. Please do not ship your product back to the store or to us unless we send you written instructions for return.

In the event it becomes necessary for your product to be returned, we will notify you how to proceed. A copy of your original purchase receipt must accompany the returned product.



WARNING

Cancer and Reproductive Harm – www.P65Warnings.ca.gov



DU TEMPS BIEN PASSÉ

Chez Blue Sky Outdoor Living, nous croyons à la valeur et aux avantages de passer du temps dans la nature. Nos produits sont conçus pour la cour de votre domicile, la terrasse, le camping, la plage ou lors de votre événement sportif préféré.

Vous pouvez compter sur Blue Sky Outdoor Living pour fournir des produits durables et faciles à utiliser qui amélioreront votre arrière-cour, votre prochain rassemblement en plein air ou votre prochaine aventure.

Connectez-vous avec nous @blueskyoutdoorliving



Remplissez les informations suivantes et conservez ce manuel d'utilisation pour référence future:

MODÈLE(S):

DATE D'ACHAT:

LIEU D'ACHAT:

NO DE REÇU:

POUR COMMENCER

Tous les éviers et drains sont inspectés avant de quitter l'usine et soigneusement emballés afin d'éviter tout dommage lors de l'expédition et de la manutention. Des dommages peuvent survenir lors de la manutention entre l'usine et votre domicile. Veuillez inspecter soigneusement chaque pièce avant l'assemblage et l'installation. Si vous constatez des dommages, communiquez avec notre équipe du service à la clientèle au 1 800 459-4409 pour obtenir un soutien rapide.

Après avoir déballé toutes vos boîtes et vérifié qu'il n'y a aucun dommage, assurez-vous de ne pas mélanger les composants.

Votre installation doit être conforme à tous les codes locaux de la plomberie et du bâtiment. Faites installer votre plomberie par un plombier qualifié, ou faites-lui vérifier l'installation.

POUR VOTRE SÉCURITÉ

AVANT DE COMMENCER L'INSTALLATION, VEUILLEZ LIRE CE GUIDE AU COMPLET POUR CONNAÎTRE LES CONSIGNES DE SÉCURITÉ ET D'EMPLACEMENT AINSI QUE LES ÉTAPES DE L'ASSEMBLAGE.

TOUTE ARMOIRE DE CUISINE EXTÉRIEURE BLUE SKY ET TOUT ACCESSOIRE DOIVENT ÊTRE INSTALLÉS SELON LES INSTRUCTIONS PRÉSENTÉES DANS CE GUIDE, SANS QUOI LA GARANTIE DU PRODUIT POURRAIT ÊTRE ANNULÉE.

AVERTISSEMENT

Les armoires de cuisine extérieure Blue Sky doivent être déplacées, assemblées ou installées par au moins deux personnes afin d'éviter de se blesser en les soulevant.

Empêchez les enfants de grimper sur les armoires, de s'accrocher aux portes ou aux tiroirs et ne les laissez pas à proximité des armoires sans surveillance. Le non-respect de ces instructions pourrait causer un basculement risquant d'entraîner des blessures graves ou mortelles. Fixez solidement les armoires au mur ou accrochez-les en utilisant les pièces de fixation incluses avec chaque armoire pour éviter les blessures graves.

Prenez note des limites de poids indiquées et ne surchargez pas les armoires. Une surcharge pourrait engendrer une instabilité des armoires et causer des blessures graves ou mortelles.

⚠ AVERTISSEMENT

Portez des lunettes de protection, des gants et des bottes pendant l'assemblage.
Maintenez votre aire de travail propre et ordonnée.

LISTE DES PIÈCES

DÉBALLEZ LES PIÈCES ET ASSUREZ-VOUS QU'IL N'EN MANQUE AUCUNE AVANT DE VOUS LANCER DANS L'ASSEMBLAGE.

REF	QTÉ	DESCRIPTION
A	1	Évier
B	1	Ensemble de drain et de bouchon d'évier

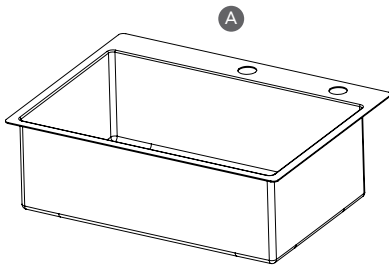

ASSEMBLAGE

OUTILS NÉCESSAIRES À L'ASSEMBLAGE

Non inclus :

- Lunettes de protection
- Gants
- Adhésif silicone
- Clé

ASSEMBLAGE DU DRAIN ET DE L'ÉVIER

Avant d'assembler le drain d'évier (B) et l'évier (A) et d'installer l'évier, assurez-vous que l'armoire est entièrement assemblée et que le dessus de l'évier est en place. Placez l'évier dans l'ouverture supérieure pour assurer son ajustement. Retirez l'évier par le haut pour faciliter le montage du drain.

Démontez l'assemblage de crépine de l'évier (B), retirez l'écrou du drain, retirez le bouchon et le panier de la crépine et mettez de côté. Dévissez le boîtier de drain pour le retirer du caisson et mettez les joints d'étanchéité de côté.

Glissez le joint d'étanchéité en mousse sur le caisson et sur la zone fileté. Faites glisser le caisson du drain dans l'ouverture de l'évier depuis le dessus.

Avec le fond de l'évier qui traverse la base de l'évier, glissez le joint d'étanchéité en caoutchouc sous l'évier, sur le fond du caisson de drain et sur les filets.

Vissez le boîtier du drain par-dessus la partie inférieure du caisson, sous l'évier, jusqu'à ce qu'il soit bien serré, mais pas exagérément.

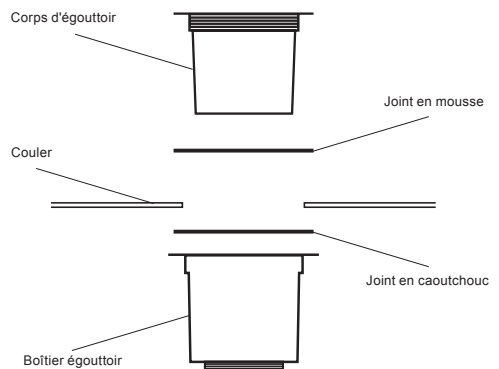
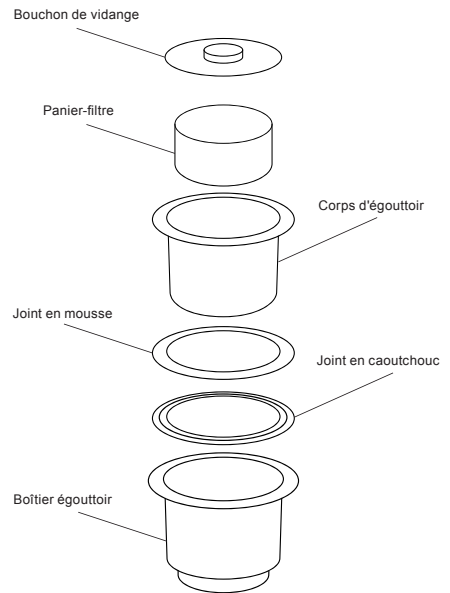

INSTALLATION ÉVIER

Maintenant que le drain a été assemblé à l'évier, préparez le dessus de l'armoire pour recevoir l'évier.

Choisissez un adhésif ou un scellant au silicone qui convient à l'acier inoxydable et à une utilisation extérieure.

Suivez les instructions du fabricant pour l'adhésif ou le scellant au silicone et appliquez le scellant tout autour du bord intérieur de la découpe de l'évier.

Placez soigneusement l'évier (A) dans la découpe de l'évier. Assurez-vous que le bord de l'évier repose bien dans la découpe.

Ajoutez du poids dans l'évier afin d'augmenter la pression sur rebord sur le dessus de l'armoire (protégez la surface de l'évier avec du carton ou une serviette).

Essuyez l'excédent de scellant/adhésif silicone et laissez sécher selon les instructions du fabricant.

Maintenant que l'évier et le drain sont en place, raccordez le drain à votre sortie d'eau en respectant tous les codes de plomberie et du bâtiment locaux.

Avant l'utilisation, vérifiez s'il y a des fuites et resserrez les raccords de drain au besoin.

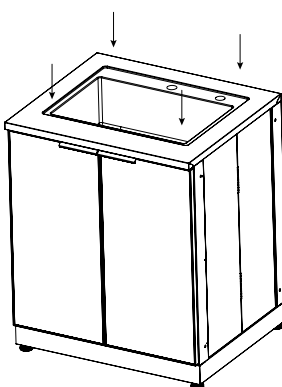
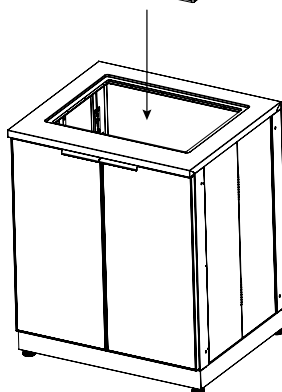
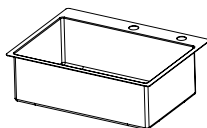
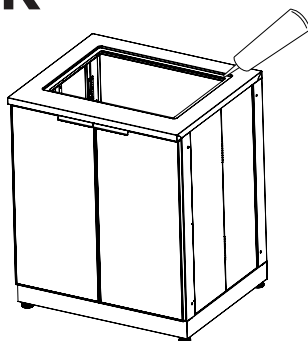

ENTRETIEN ET PROTECTION

- Pour que votre évier garde un aspect propre et net, lavez-le à l'eau fraîche, avec un détergent doux et un chiffon en microfibre. Rincez ensuite à l'eau propre et essuyez avec un chiffon doux, dans le sens du grain, toutes les surfaces en acier inoxydable brossé. Si vous préférez, il est possible d'utiliser des produits spécialement conçus pour nettoyer l'acier inoxydable.
- N'utilisez pas de nettoyants abrasifs, d'éponges ou de tampons abrasifs, car ces produits ternissent le fini et nuisent à la longévité du produit.
- De plus, des « cernes de thé » peuvent apparaître sur l'acier inoxydable s'il n'est pas lavé régulièrement dans les régions côtières ou à proximité d'une piscine de chlore ou d'eau salée.
- Si l'acier inoxydable montre des signes d'oxydation, suivez les étapes suivantes pour rafraîchir son apparence. Essayez d'abord de la nettoyer avec de l'eau douce et une éponge de nettoyage non abrasive. Dans le cas d'une tache tenace, utilisez un nettoyant pour l'acier inoxydable (suivez les instructions sur le nettoyant et les mises en garde concernant son utilisation sur une surface de préparation des aliments).
- REMARQUE : Frottez, essuyez et nettoyez toujours les parties supérieures en acier inoxydable dans le sens du grain. Essuyer en travers du grain peut endommager le fini et faire perdre son éclat à l'acier inoxydable.
- L'eau à forte teneur en fer peut laisser des résidus de rouille.
- Le sel laissé sur les produits ou qui a éclaboussé sur les armoires par temps neigeux peut être corrosif.
- L'humidité retenue sous les planches à découper, les tapis en caoutchouc, les plateaux métalliques ou les boîtes de conserve peut entraîner de la corrosion.

ÉVITEZ D'UTILISER CES PRODUITS CHIMIQUES SUR OU À PROXIMITÉ DES ARMOIRES :

- Les produits contenant des acides ou des alcalins forts peuvent endommager vos armoires : Vinaigres, vin blanc, moutarde, produits à base de tomates, citron, certaines boissons gazeuses, etc.

- Nettoyants à base de chlorure, y compris l'eau de Javel ou tout autre produit nettoyant contenant de l'eau de Javel.
- Acide chlorhydrique (souvent utilisé pour nettoyer les carreaux et le béton)

GARANTIE LIMITÉE DE UN AN

Ce produit est garanti à l'acheteur original du produit pour une période de (1) an à compter de la date du reçu. Cette garantie s'applique au défaut de fonctionnement du produit comme conçu.

Si ce produit est défectueux, envoyez un courriel à service@blueskyoutdoorliving.com ou appelez le 1-800-459-4409 (du lundi au vendredi, de 8h00 à 16h30, HNC). Si le produit est défectueux, nous remplacerons la pièce défectueuse gratuitement. Veuillez ne pas renvoyer votre produit au magasin ou à nous, sauf si nous vous envoyons des instructions écrites pour le retour.

Dans le cas où le retour de votre produit s'avérerait nécessaire, nous vous informerons de la marche à suivre. Une copie de votre reçu d'achat original doit accompagner le produit retourné.



AVERTISSEMENT

Cancer et dangers pour la reproduction – www.P65Warnings.ca.gov



TIEMPO BIEN INVERTIDO

En Blue Sky Outdoor Living creemos en la importancia y los beneficios de pasar tiempo en la naturaleza. Nuestros productos están diseñados para el jardín de su casa, un campamento, la playa o para seguir de cerca su evento deportivo favorito.

Puede confiar en que Blue Sky Outdoor Living ofrece productos duraderos y fáciles de usar que mejorarán su patio y sus reuniones o aventuras al aire libre.

Conéctese con nosotros @blueskyoutdoorliving



Complete la siguiente información y conserve este manual como referencia futura:

MODELO(S):

FECHA DE COMPRA:

LUGAR DE COMPRA:

RECIBO DE COMPRA N°:

INTRODUCCIÓN

Todos los fregaderos y los desagües se inspeccionan antes de salir de fábrica y se embalan cuidadosamente para evitar cualquier daño durante el envío y la manipulación. En ocasiones, pueden producirse daños durante la manipulación en el trayecto entre la fábrica y su domicilio. Inspeccione cada parte con cuidado antes de ensamblarla e instalarla. Si descubre algún daño, póngase en contacto con nuestro equipo de Atención al Cliente llamando al 1-800-459-4409 para resolver rápidamente cualquier problema que pueda surgir.

Una vez que haya desembalado todas las cajas y comprobado que no presentan daños, asegúrese de no mezclar las partes.

La instalación debe cumplir con todas las normas locales de plomería y construcción. Un obrero calificado debe realizar o aprobar la instalación de la fontanería.

PARA SU SEGURIDAD

ANTES DE COMENZAR LA INSTALACIÓN, LEA ESTA GUÍA COMPLETA PARA FAMILIARIZARSE CON LAS ADVERTENCIAS DE SEGURIDAD Y UBICACIÓN Y CON LOS PASOS DE ENSAMBLAJE.

LA INSTALACIÓN DE CUALQUIERA DE LOS ARMARIOS O ACCESORIOS DE COCINA PARA EXTERIORES BLUE SKY QUE NO SE REALICE DE ACUERDO CON LAS INSTRUCCIONES PRESENTADAS EN ESTA GUÍA PODRÍA INVALIDAR LA GARANTÍA DEL PRODUCTO.

ADVERTENCIA

Los armarios de cocina para exteriores Blue Sky deben moverse, ensamblarse o instalarse entre dos o más personas para evitar lesiones por levantamiento.

No permita que los niños se suban a los armarios, se cuelguen de las puertas o cajones y no deje a los niños sin supervisión cerca de los armarios. Esto podría provocar vuelcos que pueden causar lesiones graves o mortales. Fije firmemente los armarios a la pared o agrupe varios armarios utilizando los tornillos incluidos con cada uno de ellos para evitar lesiones graves.

Tenga en cuenta las limitaciones de peso indicadas y no sobrecargue los armarios. La sobrecarga puede hacer que los armarios se vuelvan inestables y causar lesiones graves o mortales.

⚠ ADVERTENCIA

Use gafas, guantes y botas de protección durante el ensamblado.

Siempre mantenga el área de trabajo limpia y organizada.

LISTA DE PARTES

DESEMBALE LAS PARTES Y ASEGÚRESE DE QUE TODAS LAS PIEZAS ESTÉN PRESENTES ANTES DE COMENZAR EL ENSAMBLAJE.

REF	CANT	DESCRIPTION
A	1	Fregadero
B	1	Desagüe del fregadero y conjunto de tapones

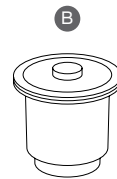
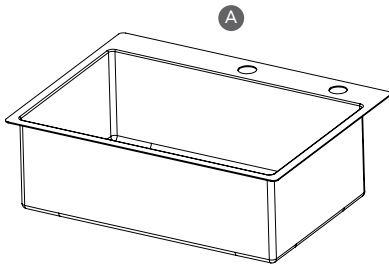

ENSAMBLADO

HERRAMIENTAS NECESARIAS PARA EL ENSAMBLADO Y

No incluidas:

- Gafas protectoras
- Guantes
- Adhesivo de silicona
- Llave inglesa

ENSAMBLADO DEL DESAGÜE EN EL FREGADERO

Antes de ensamblar el desagüe (B) en el fregadero (A) e instalar el fregadero, asegúrese de que el armario esté ensamblado completamente con la encimera del fregadero en la posición correcta. Coloque el fregadero en la apertura de la encimera para asegurarse de que entre. Retire el fregadero de la encimera para ensamblar el desagüe con mayor facilidad.

Abra el conjunto de filtro del fregadero (B), retire el tapón del desagüe, y la tapa y el contenedor del filtro y apártelos. Desenrosque la carcasa del desagüe del cuerpo de este y aparte las juntas.

Coloque la junta de gomaespuma sobre el cuerpo del desagüe y el área roscada. Inserte el cuerpo del desagüe a través de la apertura de la encimera del fregadero.

Una vez que la parte inferior del cuerpo del fregadero atraviese la base del fregadero, deslice la junta de goma desde la parte de abajo del fregadero hasta la parte inferior del desagüe y sobre las roscas.

Enrosque la carcasa del desagüe en la parte inferior del cuerpo del desagüe por debajo del fregadero hasta que quede ajustado; no ajuste en exceso.

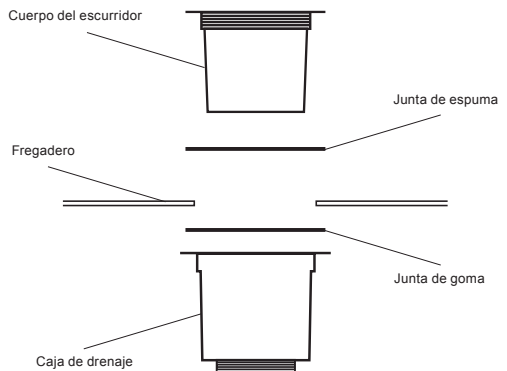
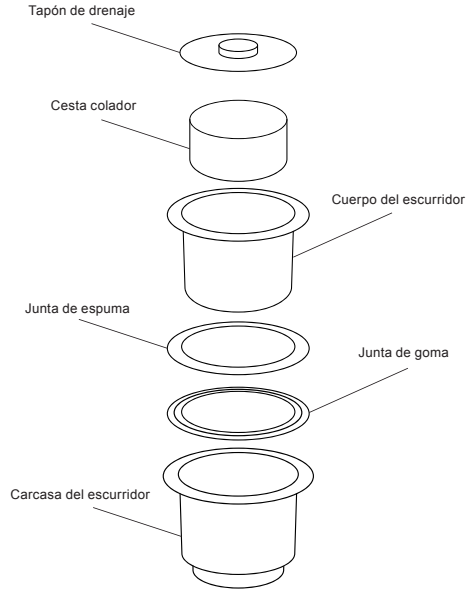

INSTALACIÓN DEL FREGADERO

Ahora que ensambló el desagüe en el fregadero, prepare la encimera del armario para el fregadero.

Escoja un adhesivo o sellador de silicona adecuado para usar en superficies de acero inoxidable, cocinas y exteriores.

Siga las instrucciones del fabricante para el uso del adhesivo o sellador de silicona y aplíquelo alrededor de todo el borde interno de la apertura de la encimera del armario para el fregadero.

Baje el fregadero (A) con cuidado en la apertura. Verifique que el borde del fregadero quede asentado de forma segura dentro de la apertura de la encimera del armario.

Agregue peso al fregadero para presionarlo contra la encimera. Debe proteger la superficie del fregadero con un cartón o una toalla.

Limpie el sellador o adhesivo de silicona del acceso y deje que se seque según las instrucciones del fabricante.

Una vez que el fregadero y el desagüe estén instalados, conecte el desagüe a la salida de agua, de acuerdo con todas las normas de plomería y construcción.

Antes de usarlo, asegúrese de que no haya pérdidas y ajuste las conexiones del desagüe según sea necesario.

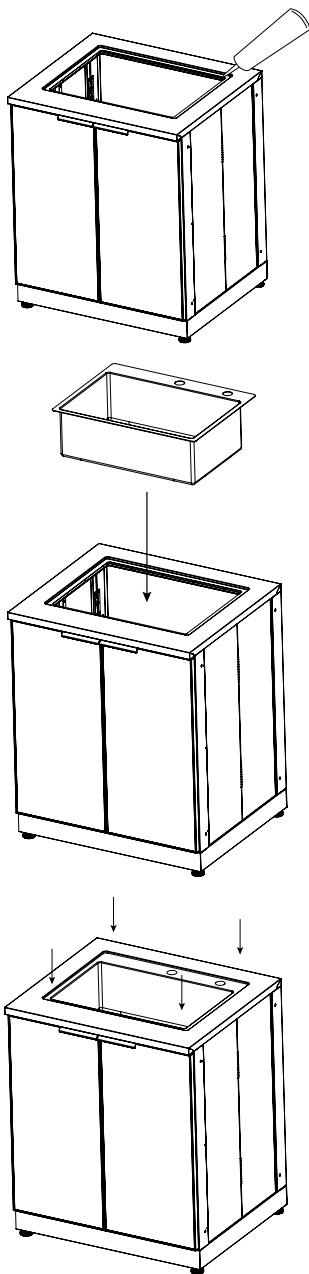

CUIDADO Y MANTENIMIENTO

- Para mantener el fregadero con un aspecto limpio y fresco, lávelo con agua dulce, un detergente suave y un paño de microfibra. Luego, enjuáguelo con agua limpia y séquelo con un paño suave, siga el sentido de la veta en cualquier superficie de acero inoxidable cepillado. Si lo prefiere, puede usar productos específicamente diseñados para limpiar acero inoxidable.
- No utilice limpiadores ni esponjas o paños abrasivos, estos productos opacarán el acabado y afectarán la durabilidad del producto.
- Además, el acero inoxidable puede presentar manchas de "té" si no se lo lava a menudo, en lugares próximos al mar o a una piscina con cloro o agua salada.
- Si el acero inoxidable muestra signos de oxidación, realice los siguientes pasos para rejuvenecer su aspecto. Primero, intente limpiar con agua dulce y una esponja no abrasiva. Si encuentra una mancha persistente, utilice un limpiador para acero inoxidable (siga las instrucciones del limpiador y respete las advertencias relacionadas a su uso en una superficie de elaboración de alimentos).
- NOTA: Siempre frote, friegue o limpie el acero inoxidable en el sentido de la veta. Si se friega en sentido contrario a la veta, se puede estropear el acabado y hacer que el acero inoxidable pierda el brillo.
- El agua con alto contenido de hierro puede dejar residuos de óxido.
- La sal que queda sobre los productos o que salpica los armarios cuando nieva puede provocar corrosión.
- La humedad retenida bajo las tablas de cortar, las alfombrillas de goma, las bandejas metálicas o las latas puede provocar corrosión.

EVITE EL USO DE ESTOS PRODUCTOS QUÍMICOS DENTRO O ALREDEDOR DE ESTOS ARMARIOS:

- Los productos que contienen ácidos fuertes o alcalinos pueden dañar los armarios: vinagres, vino blanco, mostaza, productos a base de tomate, limones, algunas bebidas carbonatadas, etc.

- limpiadores con cloruro que contienen lejía o cualquier otro producto de limpieza que contenga lejía
- ácido muriático (a menudo se utiliza para limpiar azulejos y hormigón).

GARANTÍA LIMITADA DE UNO AÑO

El producto cuenta con una garantía de (1) uno año para el comprador original a partir de la fecha de recepción del producto. La garantía incluye el mal funcionamiento del producto.

Si este producto es defectuoso, envíe un correo electrónico a service@blueskyoutdoorliving.com o llame a 1-800-459-4409 (de lunes a viernes, de 08:00 a.m. a 04:30 p.m., CST) Si el producto es defectuoso, reemplazaremos la pieza defectuosa sin costo para usted. No devuelva su producto a la tienda ni a nosotros, a menos que le enviemos instrucciones escritas para su devolución.

En caso de que sea necesario devolver su producto, le notificaremos cómo proceder. El producto devuelto se debe acompañar con una copia de su recibo de compra original.



ADVERTENCIA

Cancer y daño reproductivo – www.P65Warnings.ca.gov



BLUE SKY[®]
OUTDOOR LIVING

Quality Craft
Romeoville, IL 60446
service@blueskyoutdoorliving.com
1-800-459-4409
www.blueskyoutdoorliving.com



@blueskyoutdoorliving

02/23

Made in China / Fabriqué en Chine / Hecho en China